

Betonschroefhulzen

met dwarsstaaf toegelaten door de bouwoverheid



Lijst
20



Toegelaten door de bouwoverheid in gescheurd en ongescheurd beton

Het gebruik in ongescheurd en gescheurd beton is toegestaan als enkele betonschroefhuls of als schroefhulzengroep.

Deze bouwkundige toeslating maakt het mogelijk, al van bij de aanmaak van het betondeel dragende, statische verbindingen te voorzien.

Aanboren van de wapening en vernielen van de betonstructuur door het plaatsen van spreidverbindingen vervallen.

De bijlage van dit product inacht nemen volgens certificaat Z-21.4-87 DIBt

De fabrikant is niet verantwoordelijk voor schade die voortvloeit uit gebruik, niet conform vastgelegd.

De betonschroefhulzen met dwarsstaaf zijn door het Deutschen Institut für Bautechnik, Berlin, bouwrechtelijk / bouwkundig toegelaten voor overwegend statische belastingen in gewapend of ongewapend beton met een vastheidsklasse van minstens C 12/15 (B 15).

Naargelang de toepassing moeten betonschroefhulzen uit staal galvanisch verzinkt of uit roestvast staal worden gebruikt.

Uitvoeringen: met of zonder spijkerplaat.

De dwarsstaven uit staal zijn ingeperst, de afmetingen zijn in de maattabel vastgelegd.

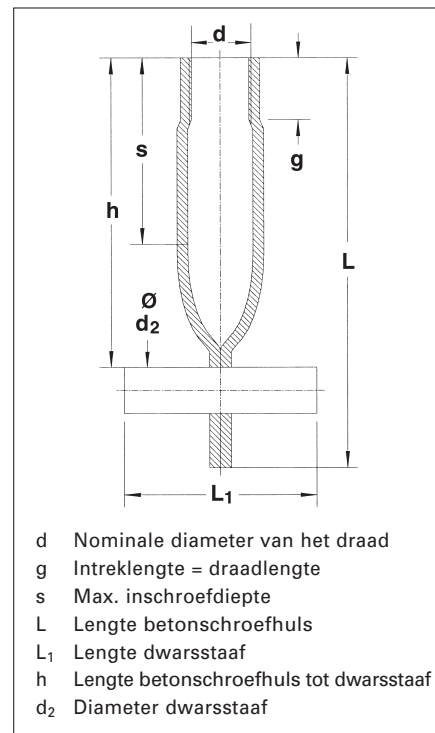

Afmetingen [mm]	Huls galv. verzinkt staaf walsblank S 235 JR		Roestvast staal materiaalnr. 1.4571		Benad. gewicht per 100 stuks	Benad. gewicht per 100 stuks
	zonder spijkerplaat	met gelaste spijkerplaat	zonder spijkerplaat	met gelaste spijkerplaat	zonder spijkerplaat	met gelaste spijkerplaat
d x L	Bestelnr.	Bestelnr.	Bestelnr.	Bestelnr.	[kg]	[kg]
M 8 x 53	k2008zn	k2008znp	k2008va	k2008vap	3,00	4,10
M 10 x 68	k2010zn	k2010znp	k2010va	k2010vap	6,00	7,50
M 12 x 81	k2012zn	k2012znp	k2012va	k2012vap	8,80	9,88
M 16 x 106	k2016zn	k2016znp	k2016va	k2016vap	18,37	20,00
M 20 x 129	k2020zn	k2020znp	k2020va	k2020vap	30,00	33,90
M 24 x 166	k2024zn	k2024znp	k2024va	k2024vap	51,60	56,63



Belastingstabel: in ongescheurd beton

[mm] d x L	zonder wapening		met wapening	
	C 12/15 (B 15)	C 20/25 (B 25)	C 12/15 (B 15)	C 20/25 (B 25)
M 8 x 53	1,7	2,5	2,0	3,0
M 10 x 68	2,9	4,2	3,9	5,7
M 12 x 81	4,1	6,0	5,0	7,3
M 16 x 106	7,1	10,2	8,0	11,4
M 20 x 129	10,7	15,3	11,3	16,2
M 24 x 166	15,4	22,1	15,4	22,1

Maattabel: betonschroefhuls uit staal en roestvast staal

d x L	Afmetingen in [mm]				
	g	s	L ₁	h	d ₂
M 8 x 53	8,0	28,0	25,0	40,0	8,0
M 10 x 68	10,0	35,0	35,0	50,0	10,0
M 12 x 81	12,0	43,0	35,0	60,0	12,0
M 16 x 106	16,0	55,0	50,0	80,0	12,0
M 20 x 129	20,0	68,0	60,0	100,0	14,0
M 24 x 166	24,0	85,0	75,0	125,0	14,0

Speciale uitvoeringen op verzoek